

シルエットカッティングマシン
サプライ品マニュアル

パワーエンブレイバー

MANUAL NO. CURIO-TOOL-EGV-M-101

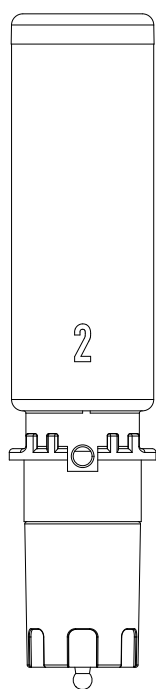

安全にお使いいただくために

⚠ 注意

- ご使用の前に本マニュアルをよくお読みの上、安全に正しくお使いください。
- ここに示した注意事項は、安全に関する重大な内容を記載していますので、必ず守ってください。

使用上の注意

- カuttingマシンの使用方法は、マシンの本体のユーザーマニュアルをご覧ください。
- 動作中は本体、ツールには触らないようにご注意ください。
- 光を反射するメディアを使用する際に、高さを読み取れなかった場合は、メディアを固定したマスキングテープ上の位置で「厚み検出ボタン」を押して、メディアの高さ出しを行ってください。
- パワーエンブレイバーツールを使用する際は、Yバーレール溝にゴミがたまるのを防ぐために、「ダストトレイ」を使用してください。
- 削り屑が飛散する可能性があるため、加工中に顔を近づけないようにしてください。
- メディア加工後は、CURIO2 ダストトレイごと取り外して、切り屑が本体にかからないようにご注意ください。
- メディア及びツールのセット方法は、お使いいただく機種によって異なります。詳細については、本体のユーザーマニュアルをご参照ください。
- サプライ品のマニュアルの記載内容は、予告なしに変更する事があります。

パワーエンブレイバーについて

パワーエンブレイバー加工には、以下の別売品が必要になります。

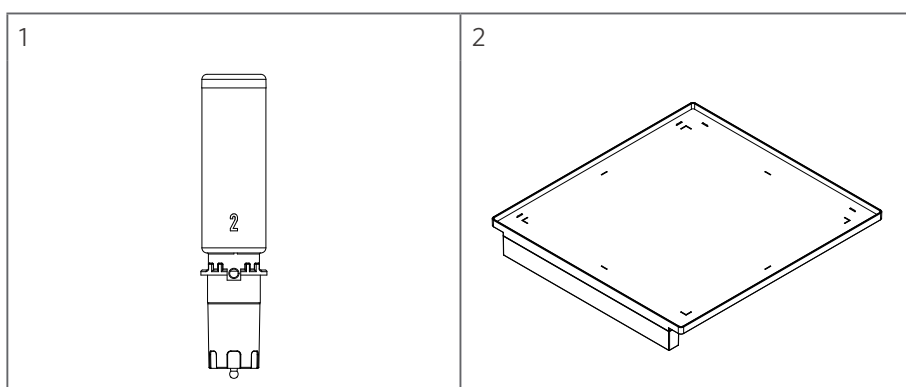

	商品名	型番	内容物
1	パワーエンブレイバー※1	CURIO-TOOL-EGV	1本、Tip size: 2.5 mm
2	CURIO2 ダストトレイ	CURIO-DEBRIS-TRAY	1枚、12in. x 12in. (305 mm x 305 mm)

※1: パワーエンブレイバーを単品でご購入の方は、別売品の「CURIO2 ダストトレイ」のご購入が必要です。

概要

アクリル板等の素材を削るなどの加工ができます。メディアの素材は、メタル・エッチングやアルミ板以外にも、アクリルやバルサも(純正品ではない)使用可能です。

対応機種

CURIO2

メディアセット方法とツールのつけ方

- 1 CURIO2 交換用静電テーブルを取り外し、CURIO2 ダストトレイを取り付けます。
 - トレイを変更するには、最初に左右のクリップを外側に移動させ、CURIO2 交換用静電テーブルをスライドさせて引き出します。

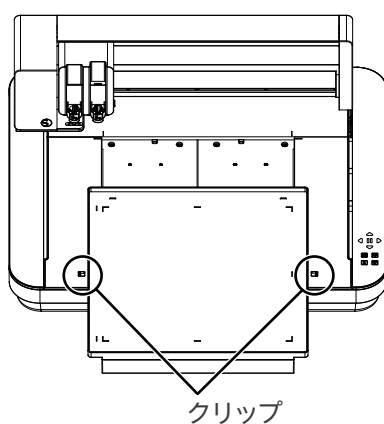

- 2 メディアの4辺をマスキングテープにて固定させます。
CURIO2 ダストトレイの4隅のL字の内側にセットしてください。
 - 4隅の内側が作図範囲になります。

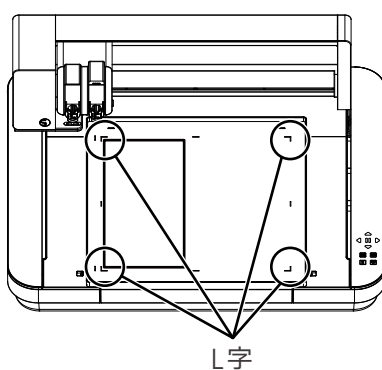

- 3** ツールホルダー2に、エングレーバーツールのリブを切り欠きに合わせ、しっかりと差し込んでからロックレバーを戻してロックします。

●エングレーバーツールは、必ずツールホルダー2にセットしてください。

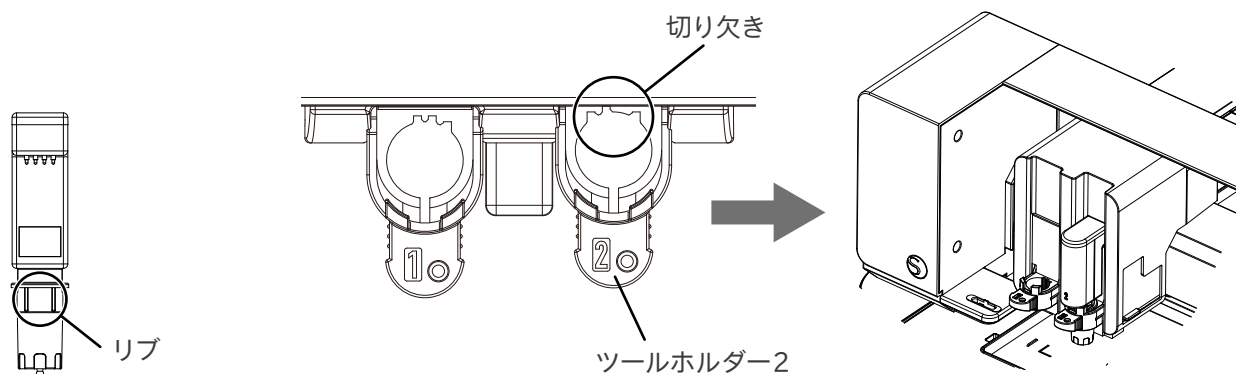

⚠ 注意

削り屑が飛散する可能性があるため、加工中に顔を近づけないようにしてください。

テストカットする場合

- 1** カット条件の設定が終わったら[テスト]ボタンをクリックします。
四角形と三角形のテストパターンが削られます。
- 2** テストカットが終了したらメディアを確認し、きれいに削られているか確認します。
- 3** 削りがうまくいかなかった場合は、再度削り条件を変更します。

● 補足

使用するメディアの最適な削り条件が見つかるまで、条件設定とテストカットを繰り返します。